

ロードスイーパー

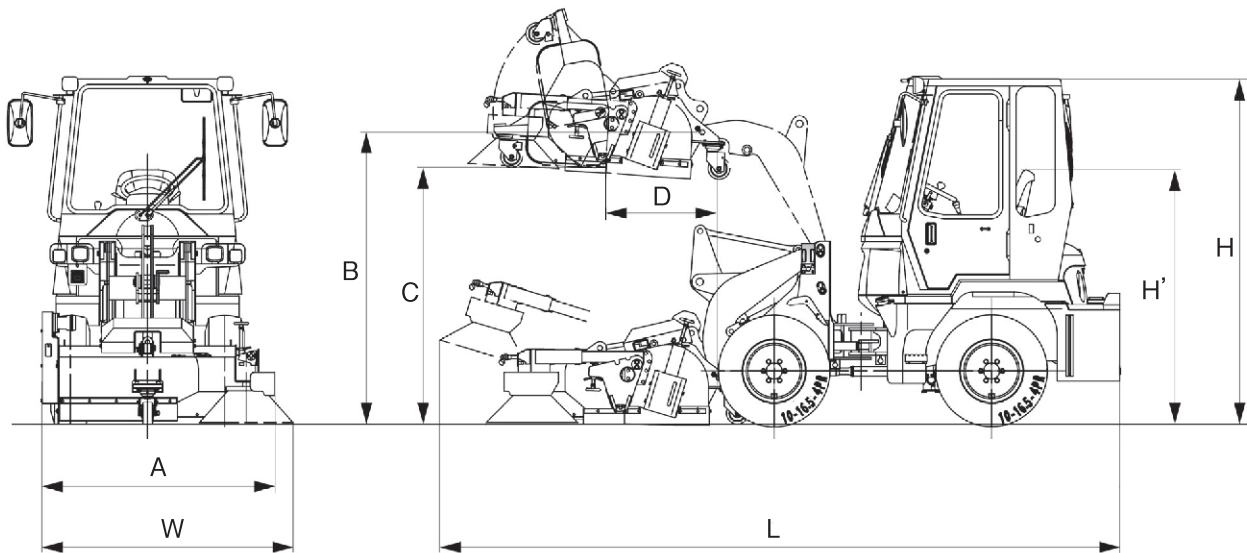

メーカー	日立		
型式	ZW20		
機種 (バケット容量) (m ³)	0.3		
運転整備重量 (kg)	2,500		
エンジン出力 (ps)	21.5		
常用荷重 (kg)	500		
最大登坂能力 (度)	30		
アーティキュレート角度 (度)	42		
最小回転半径 (最外輪中心) (mm)	2,545		
寸法	全長 L (mm)	4,370	
	全幅バケット幅 W (mm)	1,690	
	全高	キャノピ上端 H (mm)	2,350
		キャノピ取外し上端 H' (mm)	—
	ホイールベース E トレッド A (前後輪) (mm)	1,500	
	バケットヒンジピン高さ B (mm)	2,010	
	ダンピングクリアランス (45°前傾刃先まで) C (mm)	1,850	
	ダンピングリーチ D (mm)	570	
タイヤサイズ	10-16.5-4PR(L2)		
燃料タンク容量 (l)	33		
最大燃料消費量 (l/h)	—		
冷却水容量 (l) ※ラジエーター+エンジン	5.7		
機側 30m 全負荷騒音値 (dB(A))	—		
資格	特別教育		
免許	小型特殊		
取扱事業所	東		