

# バックホー

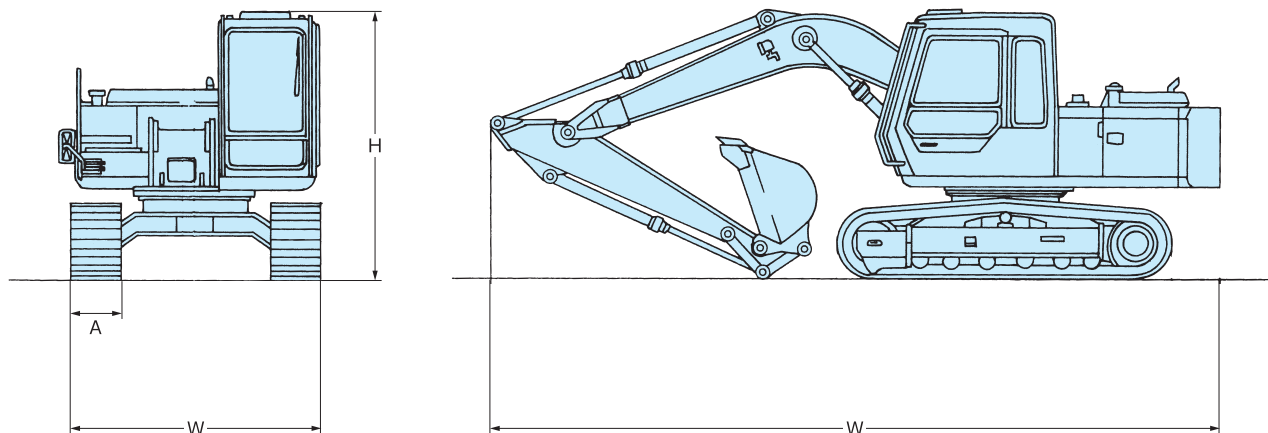

特殊アタッチメント	機種
エクステンションアーム (m <sup>3</sup> )	0.25、0.4、0.7
クラムシェルバケット (m <sup>3</sup> )	0.4、0.7
油圧ブレーカー (m <sup>2</sup> )	0.1~0.7
各種バケット (m <sup>3</sup> )	0.1~0.7
ゴムリタイ (m <sup>3</sup> )	0.1~0.7
各種破砕機 (m <sup>3</sup> )	0.25~0.7
フォークグラブ (m <sup>2</sup> )	0.18~0.7

メーカー		日立			
型式		ZX70	ZX110	ZX120-6	ZX200
バケット容量 (新 JIS 規格)		0.28	0.45	0.5	0.8
作業 範囲	最大掘削深さ (mm)	4,170	5,080	5,540	6,670
	最大掘削半径 (mm)	6,320	7,700	8,300	9,910
	最大ダンプ高さ (mm)	5,060	5,700	6,190	6,780
	最大掘削高さ (mm)	7,150	8,110	8,600	9,600
	最大垂直掘削深さ (mm)	3,730	4,620	4,750	6,050
	最小旋回半径 (mm) (フロント)	1,720	2,340	2,380	3,540
寸法	重量 (kg) (運転質量)	6,300	10,700	12,700	19,400
	全長 L(mm) (輸送時)	6,080	7,220	7,700	9,500
	全幅 W(mm) (輸送時)	2,260	2,500	2,490	2,860
	全高 H(mm) (輸送時)	2,600	2,740	2,870	2,970
	履帯幅 A(mm)	450	500	←	600
バケット幅 (mm) (サイドカッター含む)		750	970	1,010	1,140
性能	接地圧 (kgf/cm <sup>2</sup> )	0.30	0.37	0.41	0.44
	最大掘削力 (KN) バケット / アーム	55/38	90/55	99/65	143/103
	旋回速度 (r.p.m)	11.3	13.9	13.3	13.3
燃料タンク容量 (l)		135	250	285	360
作動油量 (l)		100	130	185	200
冷却水容量 (l)		9.5	19	35	23
騒音値 (dB) (キャブ内 / 周囲)		69/99	69/98	65/99	67/99
資格		技能講習			